



GE Power Controls

MODULAR DIGITAL TIME SWITCHES

INTERRUPTEURS HORAIRE A PROGRAMMATION
DIGITALE POUR MONTAGE SUR RAIL DIN

DIGITALE ZEITSCHALTUHR FÜR
HUTSCHIENENMONTAGE

INTERRUTTORI ORARI DIGITALI MODULARI

INTERRUPTOR HORARIO DIGITAL MODULAR

INTERRUPTORES HORÁRIOS DIGITAIS MODULARES

DIGITALE SCHAKELKLOKKEN VOOR DIN-RAIL
BEVESTIGING

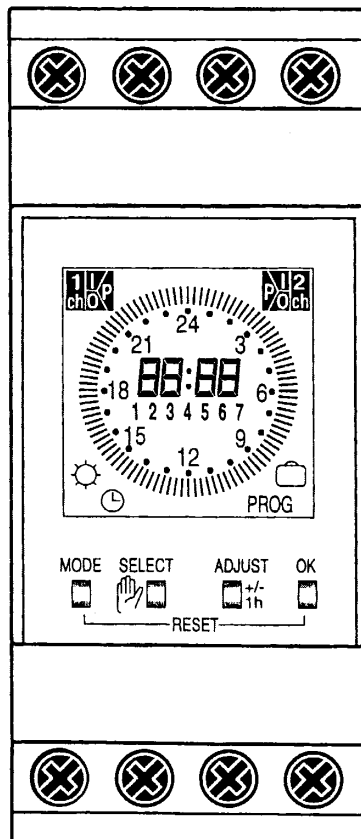

DEUTSCH

Wir bedanken uns dafür, daß Sie sich für unser Qualitätsprodukt entschieden haben. Das Produkt wurde bedienungsfreundlich Qualitätskonzipiert. Bitte nehmen Sie sich am Anfang ein wenig Zeit, um sich mit den 4 Programmier Tasten vertraut zu machen. Lesen Sie bitte die nachfolgenden Zeilen aufmerksam durch. Bewahren Sie bitte dieses Büchlein als Nachschlagewerk auf. Achtung: das Gerät sollte nur durch den Fachmann montiert werden. Bei Fragen bezüglich der Bedienung können Sie Ihren Fachmann jederzeit zu Rate ziehen. Für unsachgemäße Montage oder unsachgemäßen Einsatz kann im Rahmen des Produkthaftungsgesetz vom Hersteller keine Haftung übernommen werden.

TECHNISCHE DATEN.

Alle Typen sind gemäß EN 60730 ausgeführt.

Versorgungsspannung: 230 V~ ± 10%.

Frequenz: 50/60 Hz.

Gangreserve: ca. 25 Stunden.

Elektronisches Gerät.

Umgebungsverschmutzungsgrad: normal.

Automatische Aktionstypen: 1B-S-T-U.

Zeitgenauigkeit: ± 15 Sekunden monatlich bei 25°C.

Temperatur: T min -20°C, T max +55°C.

Mindestschaltabstand: 1 Minute.

Maximal programmierbare Zeit: 23 Stunden.

Speicherkapazität: 16 (8 ON + 8 OFF) oder 52 (26 ON + 26 OFF) täglich, kombinierbar auch in Tagesblöcken.

Schutzart: IP 41.

Klemmen: je 2 x 2,5 mm².

Potential freie Wechselkontakte.

Wechselstromschaltvermögen:

1 - kanalige Type	16A, 250V~	- ohmsche Last
	2A, 250V~	- induktive Last
2 - kanalige Type	2 x 10A, 250V~	- ohmsche Last
	2 x 1A, 250V~	- induktive Last

Typen:

Täglich 8 ON + 8 OFF

1-kanalig G D 2-16

Wöchentlich 8 ON + 8 OFF

1-kanalig G D 7-16

Wöchentlich 26 ON + 26 OFF

1-kanalig G D 7-52

Wöchentlich 8 ON + 8 OFF

2-kanalig G D 77-224

Wöchentlich 26 ON + 26 OFF

2-kanalig G D 77-728

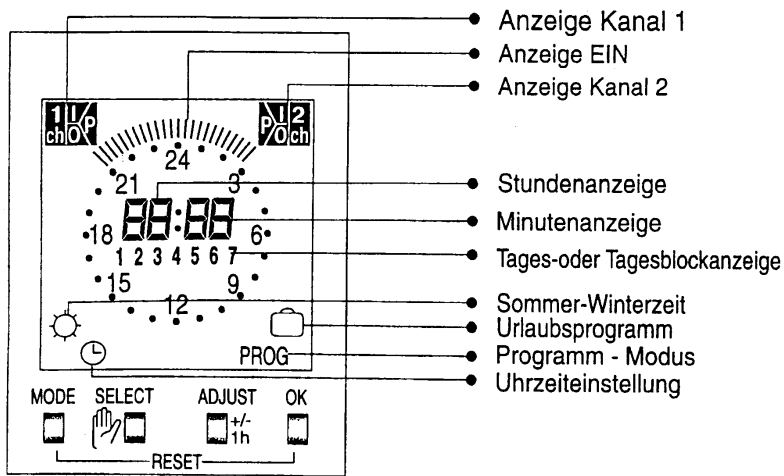

MODE: Wechselt zwischen Programm - Modus und Betrieb.

SELECT: Wahl des Feldes oder manuelle Kontakteinstellung.

ADJUST: Einfügen oder Feldänderung oder Sommerzeit.

OK: Bestätigung der Eingabe.

Achtung: Bei den 2-kanaligen Typen kann man damit das Programm des Kanals 1 bzw, des Kanals 2 überprüfen.

RESET: Komplette Rückstellung der Programmierung.

Bei gleichzeitigen Drücken von MODE und OK-Tasten für mindestens 2 Sekunden werden alle gespeicherten Daten, inklusive die Uhrzeiteinstellung, gelöscht. Das Gerät wird in den Auslieferungszustand versetzt.

2 Kanal Version

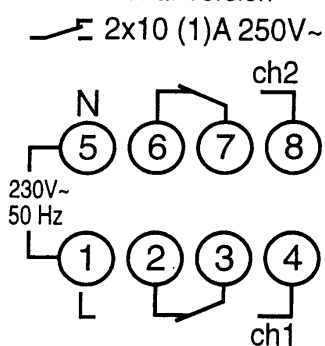

1 Kanal Version

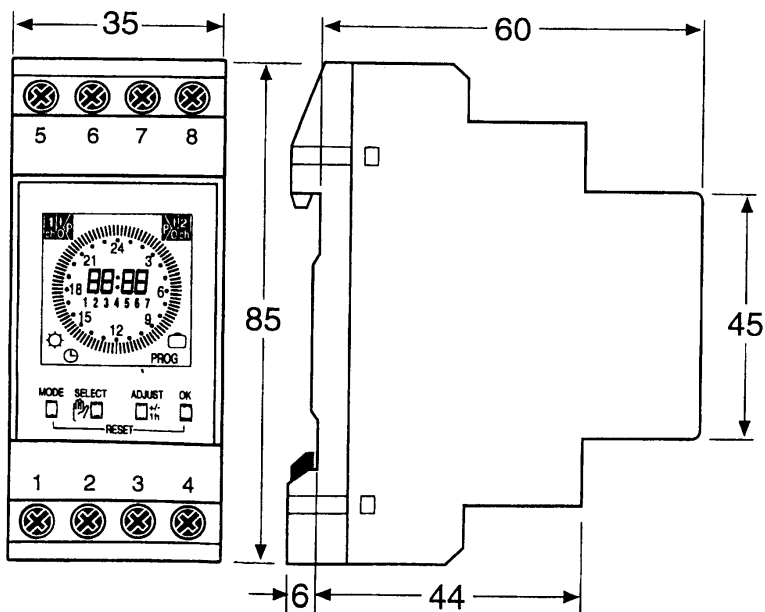
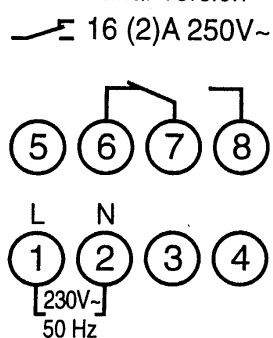

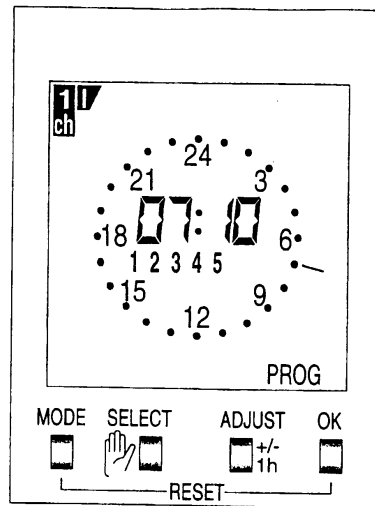
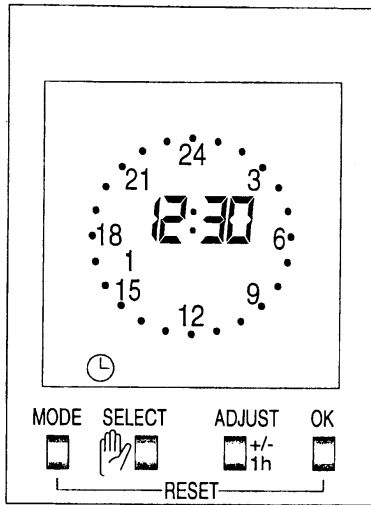

TAGES-/STUNDEN-/MINUTEN- ECHTZEIT-PROGRAMMIERUNG.

DRÜCKEN SIE

- 1) **MODE** (mehrmals, bis  erscheint).
 - 2) **SELECT** (zuerst erscheint blinkend der Tag der Woche als Nummer 1 bis 7, wobei 1 dem Montag entspricht).
 - 3) **ADJUST** (mehrmals, bis die Nummer des entsprechenden Tages erscheint).
- Für Stunden und Minuten die Schritte 2 + 3 wiederholen.
- 4) **OK** (wenn alle Daten korrekt sind und Sie diese abspeichern wollen).

PROGRAMMIERUNG.

Es ist möglich, die gewünschte Einschaltdauer von 1 Minute bis zu maximal 23 Stunden zu programmieren, wobei man Einschaltdauer auch am nächsten Tag beenden kann.

STUNDEN ON (z.B. 07:10 für Montag bis Freitag)

DRÜCKEN SIE:

- 1) **MODE** (mehrmals, bis PROG erscheint).

Das Display zeigt an der Minutenanzeigestelle die Anzahl der verfügbaren Schaltfunktionen (16 heißt z.B. verfügbar 8 On + 8 OFF Schaltungen).

- 2) **OK** (Kanal 1 - Kontakt in ON-Position und die Tagesblockstelle 1234567 erscheint).
- 3) **SELECT** (der Tagesblock blinkt). Verfügbare Tages oder Tagesblöcke.

Verfügbare Tagesblöcke

Montag	Dienstag	Mittwoch	Donnerstag	Freitag	Samstag	Sonntag	
1	2	3	4	5	6	7	alle Tage der Woche
1	2	3	4	5	6	von Montag bis Samstag
1	2	3	4	5		von Montag bis Freitag
1	2	3	4			von Montag bis Donnerstag
				5	6	7	von Freitag bis Sonntag
					6	7	nur Samstag und Sonntag

3 Minuten nach jedem Programmierungsende wird automatisch die Zeit angezeigt.

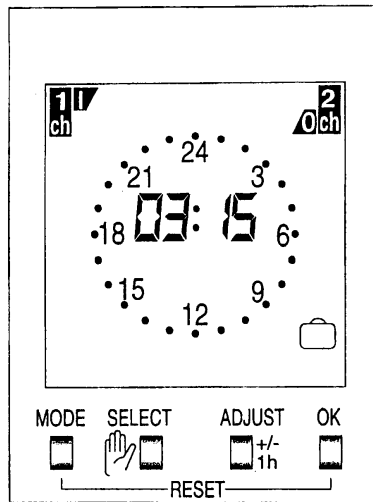
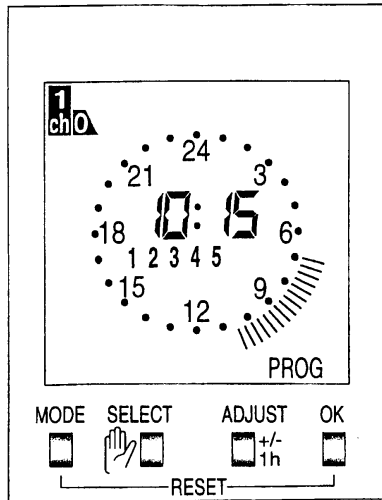

- 4) **ADJUST** (mehrmals, bis der gewünschte Tagesblock bzw. Tag erscheint. Wiederholen Sie die Schritte 3+4, bis die gewünschten Stunden und Minuten erscheinen).
- 5) **OK** (die gewählte ON Periode erscheint im Analogformat und mit "/ " angezeigt an der Uhrenzeitstelle, und 1 ch I ändert sich in 1 ch O).

Die nächsten zwei Schritte bestimmen die OFF-Periode für die in den Schritten 3+4 gewählten den Tage.

STUNDEN OFF (z.B. 10:15 für Montag bis Freitag)

DRÜCKEN SIE:

- 6) **SELECT**
- 7) **ADJUST** (bis gewünschtes Symbol OFF  erscheint. Schritte 6+7 wiederholen, bis die gewünschten Minuten bestimmt sind).
- 8) **OK** (wenn die Daten ON und OFF richtig eingestellt sind): Wenn man zusätzliche Programme für Tage oder Tagesblöcke benötigt, den Vorgang ab dem Schritt 3 wiederholen.

Achtung: wenn die zu speichernden Daten falsch eingegeben sind, wird ERR erscheinen. Nach 5 Sekunden die richtigen Daten eingeben.

URLAUBS-PROGRAMMIERUNG.

(z.B. 3 Tage
Vorprogrammierung mit 15-
tägiger Urlaubsperiode:
**Schaltkontaktstellung: Kontakt 1
geschlossen, Kontakt 2
geöffnet).**

DRÜCKEN SIE:

- 1) **MODE** (mehrmals, bis  erscheint und die Stundenanzeige 00 blinkt). Wenn Urlaubstage vorprogrammiert werden.
- 2) **ADJUST** (das fügt die 1 bis 14 Tage vor dem Urlaubsbeginn ein).
- 3) **SELECT:** (die Minutenanzeige blinkt).
- 4) **ADJUST** (die Anzahl der Urlaubstage einfügen, Max 99 Tage.).
- 5) **SELECT** (bei Kanal 1-oder bei Kanal 2, je nach Gerätetype-die ON oder OFF - Anzeige für die Urlaubszeit wählen).
- 6) **ADJUST** (O / I , auf einem oderbeide Kanäle einschalten. Die ON und OFF - Anzeige kann man für jeden Kanal einzeln einstellen).
- 7) **OK** dasUrlaubsprogramm fängt am ersten Tag um 00:01 zu laufen an und endet um Mitternacht des letzten programmierten Tages.

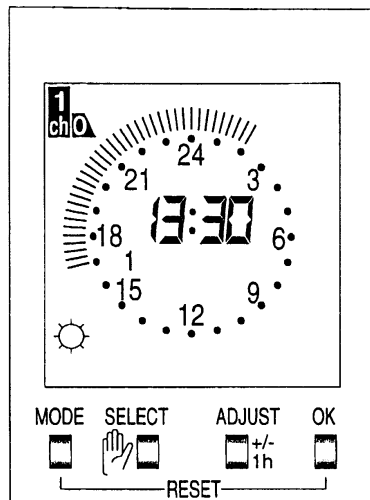

AKTIVIEREN VON SOMMER-/WINTERZEIT.

UM EINE STUNDE EINZUFÜGEN,
DRÜCKEN SIE:

- 1) **ADJUST** (mindestens für 3 Sekunden, bis ☀️ erscheint und die Uhr eine Stunde fortschreitet).

UM AUF DIE WINTERZEIT
ZURÜCKZUKOMMEN,
DRÜCKEN SIE:

- 2) **ADJUST** (mindestens für 3 Sekunden. ☀️ wird vom Bildschirm verschwinden und die Uhr wird um eine Stunde zurückgestellt).

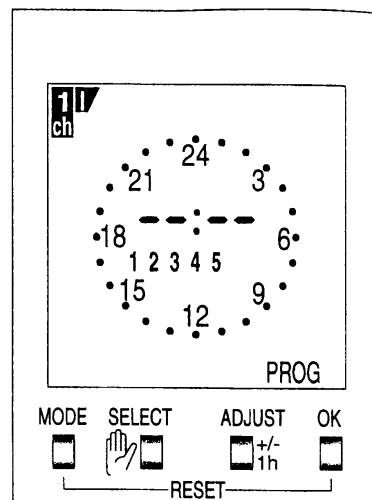

LÖSCHEN EINES PROGRAMMES.

DRÜCKEN SIE:

- 1) **MODE** (mehrmals, bis **PROG** erscheint. Die Anzahl der verfügbaren Programme und der vorgewählte Kanal werden erscheinen).
- 2) **OK** (**1 Ch** wird erscheinen. Die OK-Taste weiterdrücken, bis das zu löschende Programm erscheint).
- 3) **SELECT** (mehrmals, bis der Stunden-bereich zu blinken anfängt).
- 4) **ADJUST**
Gedrückt halten, bis die Stunden-/Minutenanzeige - :- - erscheint.
- 5) **OK** (das ON und OFF Programm wurde gelöscht. Es erscheint die Anzahl der verfügbaren ON/OFF - Befehle).

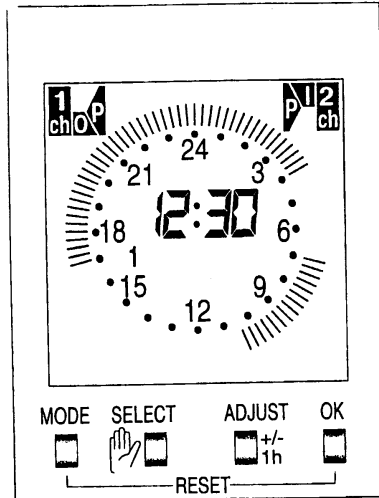
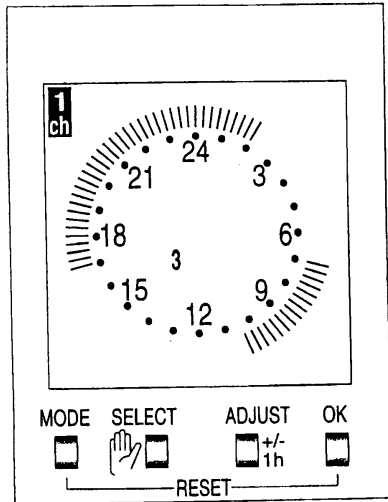

PRÜFEN DER PROGRAMME.



UM EIN EINGEGEBENES PROGRAMM ZU PRÜFEN, DRÜCKEN SIE:

- 1) **MODE** (mehrmals, bis  erscheint).
- 2) **OK**
- 3) **OK** (teilweise Programmeinsicht am Bildschirm).

Achtung: Bei 2-kanaligen Gerätetypen erscheint zuerst das eingegebene Programm jenes Kanals, der sich im Moment gerade am Display befindet.

MANUELLE KONTAKT-BEFEHLE.

DRÜCKEN SIE:

- 1) **SELECT** bis das  gleichzeitig mit **O**-Symbol (Kontakt ständig offen) oder **I**-Symbol (Kontakt ständig geschlossen) erscheint
- 2) **SELECT** (das -Symbol verschwindet und es wird die vorher programmierte Funktion aufgenommen).

MOMENTANE KONTAKTWECHSLUNG

DRÜCKEN SIE:

- 1) **SELECT** (mindestens 3 Sekunden lang. Dadurch wechselt die Kontaktstellung und das **I**- oder **O**-Symbol blinkt.).